

# TOKYO RAINBOW PRIDE

## 東京レインボープライド2017 ご協賛のご案内

主催： NPO法人 東京レインボープライド  
<http://www.tokyorainbowpride.com>

## 目次

ご挨拶	2
TRP2016 振り返り	3
TRP2016 ご協賛団体様	4
TRP2017 開催概要	5
TRP2017 提供媒体概要(場内ブース)①	7
TRP2017 提供媒体概要(場内ブース)②	8
TRP2017 提供媒体概要(会場)	9
TRP2017 提供媒体概要(WEBサイト)	10
TRP2017 提供媒体概要(印刷物)①	11
TRP2017 提供媒体概要(印刷物)②	12
TRP2017 提供媒体概要(その他)	13
TRP2017 提供媒体概要(タイアップ記事)	14
TRP2017 特別協賛プラン	15
ご寄付のお願い	16
お問い合わせ	17

2016年の春、サポートいただきました企業、団体、行政、各国大使館等の皆さまのおかげを持ちまして、『東京レインボープライド2016』を無事に開催することができました。メインのイベントであるパレード&フェスタでは、2日間で約70,500人という過去最高の動員を記録することができました。この場をお借りして心よりお礼申し上げます。

2015年から続く、いわゆる「LGBTブーム」の流れの中で、テレビや新聞・雑誌、インターネットまで、多様なメディアが様々な切り口で、LGBT 이슈について取り上げるようになっていきます。各種企業や各地の自治体などでも、LGBTに関する取り組みが少しずつ始められています。とはいえ、まだまだ、LGBTに対する理解や認知が十分に広がっているとはいえ、欧米のような法の整備といった大きな課題も残されているのが現状です。そんな中、「昨年夏にリオデジャネイロ五輪も終わり、いよいよ3年後の東京五輪へ向けてエンジンがかかり始めた日本において、オリンピック憲章の差別規定に明記されている「性的指向」への対応は、世界が注視しているところでもあります。それとともに、五輪開催地の東京におけるプライドパレードへの注目度も、今後ますます高まっていくことが予想されます。

2017年の『東京レインボープライド』の開催にあたって、私たちは、3年後を見据えての第一歩の年として捉え、さらなる飛躍のための足固めができればと考えています。そのために皆さまからのサポートを、ぜひともお願いしたいと考えています。

五輪を3年後に控え、今、世界から注目されている日本の首都・東京で、世界各地から参加してもらえるようなプライドパレードを、皆さまと共に作り上げることができれば幸いです。

本年もよろしくお願い申し上げます。

NPO法人東京レインボープライド 共同代表理事 山縣真矢 杉山文野

## 総動員数 約70,500人(昨年対比118%)



開催期間 2016年4月29日(金)～2016年5月8日(日)

・パレード&フェスタ来場者数内訳

5月7日(土):会場来場者23,000人

5月8日(日):会場来場者沿道応援43,000人、パレード参加者4,500人、

・その他

ウィークイベント数 :61イベント

オープニングレセプション(4月30日)参加者数 :約200人

## メディア露出数 56媒体(昨年度比144%)



・テレビ : 8局 以上・・・NHK,日本テレビ,フジテレビ 他

・新聞 : 17記事以上・・・朝日新聞, 産経新聞, 日本経済新聞 他

・ラジオ : 2局 以上・・・TBSラジオ,J-WAVE 他

・Web : 29記事以上・・・Yahooニュース, Abema TV, CNN 他

Rainbow Sponsor



Platinum Sponsor



助成金団体



Gold Sponsor



Silver Sponsor



Bronze Sponsor



上記の特別協賛プラン企業・団体を含め計130の企業・団体にご協賛いただきました。



## ★パレード&フェスタ

**[開催日]** フェスタ:2017年5月6日(土)  
パレード:2017年5月7日(日)

**[会場]** 東京都代々木公園イベント広場&野外ステージ

**[動員予測]** 約100,000人  
\*フェスタ~約40,000人  
\*パレード~約60,000人

## ★レインボーウィーク

**[開催期間]** 2017年4月29日(土)~5月7日(日)

**[会場]** 東京都内を中心に全国各所

**[動員予測]** 約60イベント/約5,000人



TOKYO  
RAINBOW  
PRIDE

ご協賛メニュー

## 一般ブース

### 特徴

- ・他団体と隣接します
- ・1面のみが通りと面します  
(上記はレイアウトの仕様上異なる場合があります)

### 付帯設備 \*1

机1台・椅子2脚・夜間用横幕

### 特別協賛プラン(P15)申込団体様特典

- ・一般ブース(2ブース) : ゴールド
- ・一般ブース(1ブース) : シルバー・ブロンズ

### ※一般ブースのカテゴリーについて

お申し込み時にカテゴリーを選択いただき、同カテゴリーの団体を近くに配置させていただきます。



## 大型ブース

### 特徴

- ・4面全てが通りに面します
- ・ステージや飲食ブース近くに配置され、多くの人通りが期待されます

### 付帯設備 \*1

机4台・椅子8脚・夜間用横幕

### 特別協賛プラン(P15)申込団体様特典

大型ブース: レインボー・プラチナ



## 飲食ブース

## ケータリングカー

### 付帯設備(飲食ブース) \*2

机2台、椅子2脚/電源1.5KW/消火器/蛍光灯/上下水道/2槽シンク/手洗い設備/給湯器/冷蔵庫(テント間口3.6m×奥行3.6m)

### 付帯設備(ケータリングカー) \*2

ケータリングカーの駐車スペース/電源1.5KW



\*1 \*2 : 変更の可能性があります。詳細は別途発行いたします「一般ブース出展要項」「飲食ブース出展要項」をご覧ください。



## 【申込締切】

一般・大型ブース:3月31日(金)まで

飲食ブース・ケータリングカー:3月1日(水)まで

種類	価格《2日間》	価格《1日間》
一般ブース*3	7万円	5万6千円
大型ブース*3	25万円	20万円
飲食	20万円 + 売上の10%	こちらの出展は 2日間のみとなります
ケータリングカー	15万円 + 売上の15%	

## サイズ概要\*4

※TRP2017から、協賛金額は税別となっております。

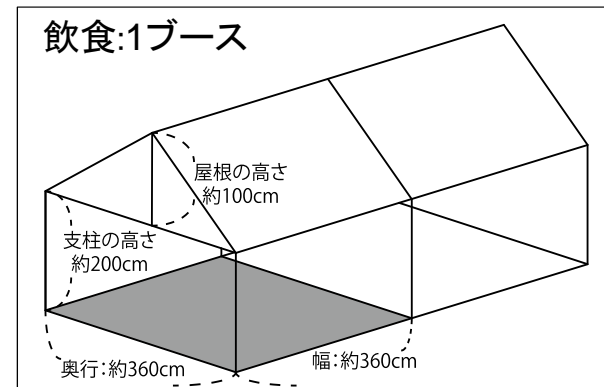
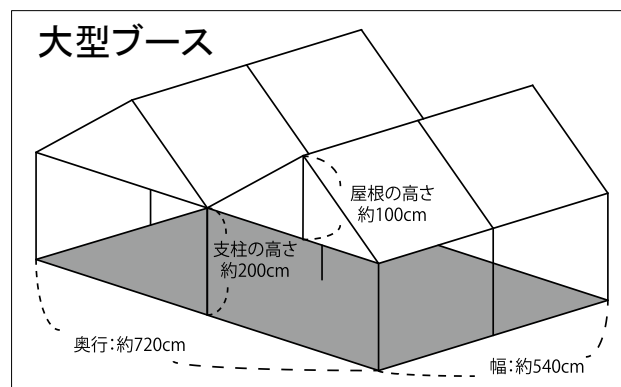
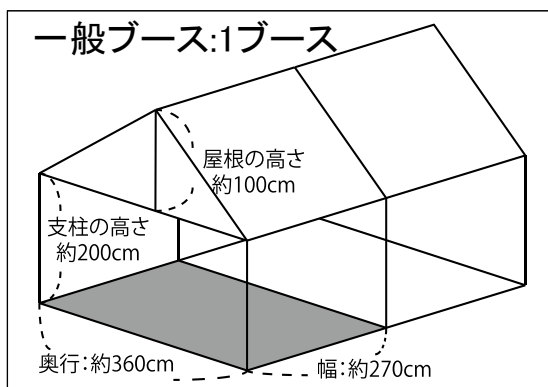

\*3:一般ブース及び大型ブースはテントを撤去し、フリースペースとしてもお使いいただけます。

\*4:変更の可能性があります。詳細は各出展要項をご覧ください。

## インタビューブース チャリティフォトブース

### 内容

- ・インタビューブース  
メディアによる来賓へのインタビュー時に背景として用いられます。
- ・チャリティフォトブース  
多彩なチャリティサポーター達と来場者が一緒に写真を撮る際に背景として用いられます。

**対象** …以下の特別協賛プラン(P15)申込団体様

- ・インタビューブース:レインボー
- ・チャリティフォトブース :レインボー・プラチナ



インタビューを受ける  
ケネディ駐日米国大使



来場者と一緒に写真を撮る  
チャリティサポーター

## ステージ 会場エントランス

### 内容

- ・ステージ  
フェスタ・パレードのメイン会場、代々木公園野外ステージに団体ロゴを掲出できます。
- ・会場エントランス  
メインエントランスに団体ロゴを掲出できます。

**対象** …以下の特別協賛プラン(P15)申込団体様

- ・ステージ :レインボー・プラチナ
- ・会場エントランス :レインボー・プラチナ・ゴールド



2016年は歌手のCharaさんを迎え、2017年も有名アーティストに出演打診中です。



会場の玄関口としてすべての来場者を迎えます。パレードのゴールゲートでもあります。

## WEBバナー

### 内容

- ・東京レインボープライドオフィシャルWEBサイトにて協賛団体としてリンクバナーを掲載いただけます。

ページオープン: 2017年1月(予定)

掲載期間: 2017年1月~9月30日

※2016年1月~9月30日の実績PV数: 837,634

### バナー広告出稿価格

バナーサイズ(*)	価格
大(234px × 60px)	20万円
小(120px × 60px)	10万円

※TRP2017から、協賛金額は税別となっております。

【申込締切】2017年4月初旬頃(予定)

【広告データ締切】2017年4月中旬頃(予定)

### 特別協賛プラン(P15)申込団体様特典

- ・バナー(大): レインボー・プラチナ・ゴールド
- ・バナー(小): シルバー・ブロンズ

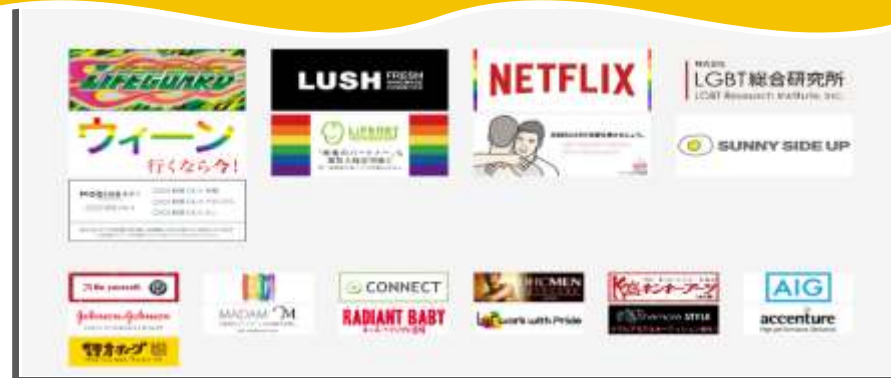

※上記はTRP2016用のサイトで、リニューアル後のTRP2017用サイトではバナー表示方法につき仕様変更を予定しています

## BEYOND (TRP機関誌)2017春号

### 内容

- ・LGBTの最新トピック
- ・当事者・アライへのインタビュー
- ・世界のプライドイベントのレポート etc

発行部数:8,000部

体裁:A4判変形/中綴じ/カラー(4色)/32ページ(予定)

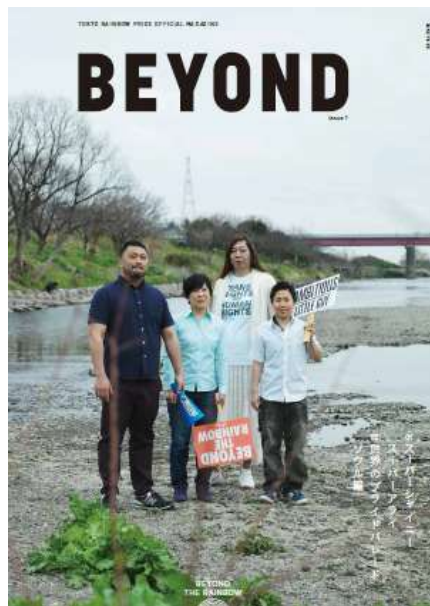

### 配布時期

2017年4月初旬～TRP2017開催期間中

### 配布先

- ・ウィーク、パレード&フェスタ当日会場
- ・新宿・渋谷・新橋等都内LGBT関連バー・店舗等
- ・その他、首都圏を中心に、各所と交渉中

### 中面ページ純広告出稿価格

掲載場所	色・ページ	サイズ	価格
中面	4色 1ページ	縦260mm × 横205mm	20万円

※TRP2017から、協賛金額は税別となっております。

【申込締切】2017年3月3日(金)

【広告データ締切】2017年3月10日(金)

### 特別協賛プラン(P15)申込団体様特典

表4:レインボー ※1

表2or表3:プラチナ ※1

中面:ゴールド・シルバー・(ブロンズ) ※2

※1 複数団体申込の場合、変更の可能性がある為、事前にお問合せください

※2 ブロンズプランはBEYOND又はタブロイド判ガイド(次頁)への出稿を選択



## TRP2017 タブloid判ガイド

### 内容

- ・著名人メッセージやトピック記事も盛込んだ  
来場者必須の無料情報誌
- ・パレード&フェスタ当日の会場マップ
- ・ステージやブース、フロートなどの情報紹介

発行部数:12,000部

体裁:タブloid判(B4判)／カラー(4色)／24～32ページ

配布時期:2017年4月中旬～TRP2017開催期間中



### 配布先

- ・ウィーク、パレード&フェスタ当日会場
- ・新宿2丁目・渋谷・新橋等都内LGBT関連バー・店舗等
- ・その他、首都圏を中心に、各所と交渉中

### 中面ページ純広告出稿価格

掲載場所	色・ページ	サイズ	価格
中面	4色 1ページ	縦362mm ×横253mm	20万円
中面	4色 1/2ページ	縦177mm ×横253mm	10万円
中面	4色 1/4ページ	縦85mm ×横253mm	5万円
中面	4色 1/8ページ	縦85mm ×横123mm	3万円

※TRP2017から、協賛金額は税別となっております。

【申込締切】2017年3月24日(金)

【広告データ締切】2017年3月31日(金)

### 特別協賛プラン(P15)申込団体様特典

表4:レインボー ※1

表2or表3:プラチナ ※1

中面:ゴールド・シルバー・(ブロンズ) ※2

※1 複数団体申込の場合、変更の可能性がある為、事前にお問合せください

※2 ブロンズプランはBEYOND又はタブloid判ガイド(前号)への出稿を選択



## タイアップ記事

### 内容

- ・貴団体のLGBTやダイバーシティに対する取り組み等を記事にしてTRPの下記媒体にて掲載いたします

**対象** …以下の特別協賛プラン(P15)申込団体様

- ・WEBサイト:レインボー・プラチナ・ゴールド
- ・BEYOND:レインボー・(プラチナ)
- ・タブロイド判ガイド:レインボー・(プラチナ)

※プラチナはBEYOND又はタブロイド判ガイドを選択

### 掲載媒体

WEBサイト/BEYOND (TRP機関誌)/タブロイド判ガイド



対談記事 (WEBサイト掲載)



座談会記事 (BEYOND掲載)



インタビュー記事 (タブロイド掲載)

## ポスター/フライヤー

### 発行部数

ポスター:A3判 500枚(ロゴ掲載)

フライヤー:5,000枚(ロゴ掲載)

### 掲示および配布先

- ・ウィーク・パレード&フェスタ当日会場
- ・新宿・渋谷・新橋等都内LGBT関連バー・店舗等
- ・その他、首都圏を中心に、各所と交渉中

**対象** …以下の特別協賛プラン(P15)申込団体様  
レインボー・プラチナ・ゴールド



## ポケットティッシュ

### 配布数

5,000個(パレード&フェスタ当日会場で配布)

### 体裁

ポケットティッシュ中ノカラー(4色)

※水に流せるタイプなので、  
会場トイレでも使用できます

**対象** …以下の特別協賛プラン(P15)申込団体様  
レインボー



## 【特別協賛プラン申込締切】 2月28日(水)

会場媒体		(説明ページ)	レインボー	プラチナ	ゴールド	シルバー	ブロンズ
100,000人 来場 見込み	場内ブース	(P.7-8)	大型テント	大型テント	2ブース	1ブース	1ブース
	サンプリング	-	・パレード受付時 ・総合案内ブース ・ブース内	・総合案内ブース ・ブース内	ブース内	ブース内	ブース内
	インタビューブース/ チャリティフォトブース	(P.9)	・インタビューブース ・チャリティフォトブース	・チャリティフォトブース			
	ステージ/ 会場エントランス	(P.9)	・ステージ(バトン) ・エントランス	・ステージ(サイド) ・エントランス	エントランス		
WEB/印刷物							
1,000,000PV 見込み	WEBサイト	バナー掲載(P.10) タイアップ記事(P.13)	(大) ○	(大) ○	(大) ○	(小)	(小)
8,000部	BEYOND (TRP機関誌)	純広告掲載(P.11) タイアップ記事(P.13)	表4 ☆ ○	表3 or 表2 ☆ BEYOND or タブロイド	中面1p	中面1p	中面1p (BEYOND or タブロイド)
12,000部	タブロイド判ガイド	純広告掲載(P.12) タイアップ記事(P.13)	表4 ☆ ○	表3 or 表2 ☆ BEYOND or タブロイド	中面1p	中面1p	中面1p (BEYOND or タブロイド)
500枚・5,000枚	ポスター・フライヤー	団体ロゴ掲載(P.14)	○	○	○		
5,000個	ポケットティッシュ	団体ロゴ掲載(P.14)	○				
ご協賛金額			300万円	200万円	100万円	50万円	30万円

☆レインボー・プラチナについて、複数団体申込の場合、BEYOND・タブロイド判ガイドの投稿ページ変更の可能性がある為、事前にお問合せください。

※TRP2017から、協賛金額は税別となっております。15

「NPO法人 東京レインボープライド」では、  
弊団体の活動趣旨にご賛同いただき、  
ご寄付をいただける個人・団体の方を募集しております。  
弊団体は、協賛プランによるご支援だけでなく、  
多くの方からのご寄付によって、活動が継続できております。

協賛プランと併せてご検討いただければ幸甚です。

「NPO法人東京レインボープライド」では、  
貴団体のLGBT支援に関する取り組みのお手伝いができるかと考えております。  
CSR活動からLGBTマーケティングに関してまで、幅広くご相談ください。

また、協賛プランも、  
ご要望に合わせたアレンジを検討させていただきますので、  
ご不明点等ございましたら、  
お気軽に下記アドレスまでお問い合わせいただけますと幸いです。

何卒よろしくお願い申し上げます。

東京レインボープライド2017運営委員会一同  
メールアドレス：[sponsor@tokyorainbowpride.com](mailto:sponsor@tokyorainbowpride.com)



らしく、たのしく、ほこらしく

**TOKYO RAINBOW PRIDE**